

二维滑动底板 Adjustable Base Plate

05
底板

底板

二维滑动底板

直角固定块

磁性底座

压板

螺纹转接头

● 05HP101~106 固定高度平板

产品特点:

高度有几种规格, 台面阵列M6螺孔, 特殊规格接受订制。

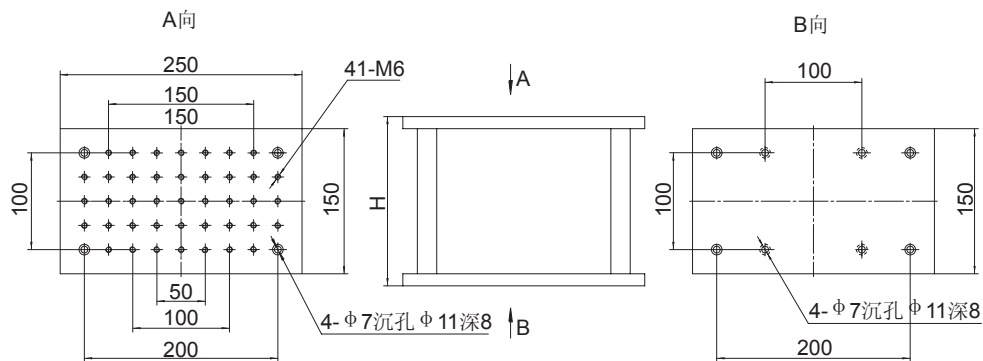

05HP101-106

技术指标

型号	05HP101	05HP102	05HP103	05HP104	05HP105	05HP106
Hmm	25	50	75	100	150	200
自重	2.6kg	2.68g	2.7kg	2.76kg	2.8kg	2.82kg